

[资料编号：S2B1080 1.0]

XINJE

TS2-400-Z/E

安装使用手册

【基本说明】

<1> 型号说明

--Z: 配备 USB-A 口; E: 配备 USB-A 口、以太网接口。

<2> 适配软件

--适配 TouchWin Pro 软件。

【正确的使用方式】

<1> 不要在以下环境中使用

- 环境潮湿，有凝露。
- 有腐蚀性气体、粉尘存在。
- 有水、化学药品等导电液体飞溅到的地方。

<2> 配线

- 避免接近高压、大电流的电源或电缆。
- 电源勿超压；极性正确。
- 通讯电缆连接无误。

<3> 清洁

--本产品外壳会受到强酸、强碱、有机溶液的腐蚀。

【基本参数】

输入电压：DC22-26V

功率：5W

耐压：AC1000V，10mA，小于 1 分钟（信号与地间）

操作温度：0~50℃

储存温度：-10~60℃

环境湿度：10~90%RH（无凝露）

保护结构：前面板符合 IP65

【功能及特长】

分辨率：480*272（汉字显示匹配 WINDOWS 字库）

屏幕大小：4.3 英寸

显示：TFT 真彩显示，1600 万色

处理器：Cortex-A7 1GHz

存储器：64MB

画面编辑：上位机编辑，简单易学，画面形象生动，支持 bmp、jpeg 格式图片

按键：触摸式按键，灵活自由

通讯：可以和西门子、台达等主流 PLC 通讯，支持仪表，变频器通讯

通讯口：USB-A、USB-B、COM1（RS232）、COM2（RS485）、RJ45

特殊功能：数据备份（CSV 文件数据导入导出）、自定义动画、XY 趋势图等功能

【安装】

<1> 外形及安装尺寸（单位：mm）

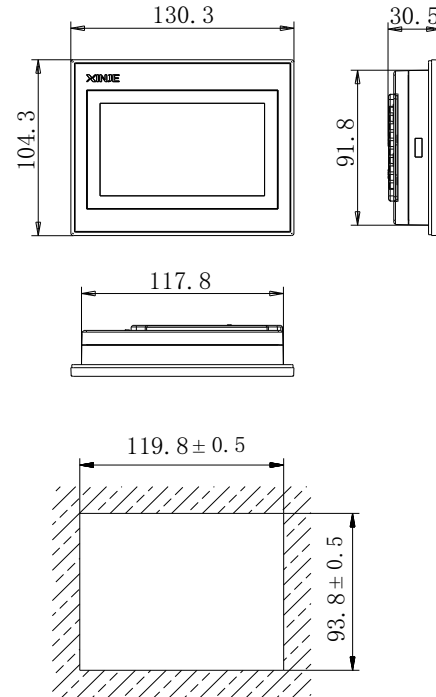

用户可以根据实物对开孔尺寸自行调整，此开孔尺寸供参考。

<2> 产品固定

--将产品底部推入安装孔。

--固定支架卡入产品安装孔，拧动螺栓，直至螺栓顶部顶紧安装面板。

注：--拧紧力度适中，以免拉坏产品外壳。

--固定时螺栓要与安装面板垂直。

【各部分说明】

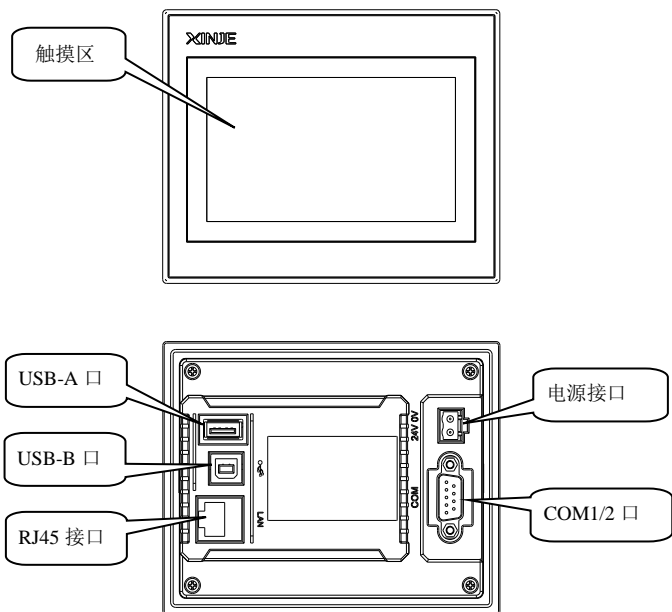

- 注：**
- USB-A 口用于连接便携式闪存盘如 U 盘，可进行 csv 数据导入及导出。
 - USB-B 口用于画面数据下载。
 - RJ45 接口用于以太网通讯。

【通讯口管脚功能定义】

序号	定义	序号	定义
1	NC	6	NC
2	COM1 口 RXD	7	COM2 口 B
3	COM1 口 TXD	8	NC
4	COM2 口 A	9	NC
5	COM1 口 GND		

COM1/2 管脚定义

【画面下载】

通过 USB-B 通讯接口及 USB 数据线实现数据传输。

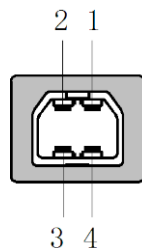

引脚号	定义	说明
1	+5V	+5V 电压信号
2	DATA-	数据-信号
3	DATA+	数据+信号
4	GND	信号地

【通讯功能】

--COM1、COM2 均具有通讯功能，可连接各种设备，如 PLC，变频器等。

【工程制作】

一个完整的 TS 工程，一般经历以下步骤：

<1> 新建工程

运行软件，点击“”；选择 HMI 和 PLC 类型。

<2> 画面编辑

参照《TS 系列触摸屏使用手册》。

<3> 工程画面下载

正确连接下载电缆并上电，点击“”，直至成功下载。

<4> PLC 通讯

正确连接通讯电缆，即可与 PLC 数据交换。

注：--具体的使用方法应以使用说明书为准。

--通讯电缆由我公司配备或根据我公司提供的电缆接线图自行制作。



TS2-400-Z/E

Fast reference manual

【Basic introduction】

<1> Type

--Z: equipped with USB-A port; E: equipped with USB-A port, Ethernet port.

<2> Software

-- Touch Win Pro software.

【Using method】

<1> Do not use under the following environment

- Wet and condensation
- Corrosive gas and dust
- Chemical and conducting liquid

<2> Layout

- Away from high voltage and current object
- Correct polarity and voltage of the power supply
- Correct connection of the communication cable

<3> Cleanness

--The product cover will be corroded by strong acid, alkali, organic solution

【Specification】

Input voltage: DC22-26V

Power: 5W

Voltage endurance: AC1000V-10mA 1 minute (signal and ground)

Operation temperature: 0~50°C

Storage temperature: -10~60°C

Ambient humidity: 10~90% (no condensation)

Protection level: the front panel complies with IP65

【Function】

Resolution: 480×272 pixels

Screen size: 4.3 inch

Display: TFT true color, 16 million colors

CPU: Cortex-A7 1GHz

Memory: 64MB

Picture editing: upper computer editing, easy to learn, vivid picture, supporting bmp and jpeg format

Button: touch mode

Communication: can communicate with most PLCs in the market, such as Siemens, Mitsubishi, supporting frequency inverter and meters.

COM port: USB-A, USB-B, COM1(RS232), COM2(RS485), RJ45.

Special function: data backup (CSV file export and import), self-defined flash, X/Y trend map.

【Installation】

<1> Dimension (unit: mm)

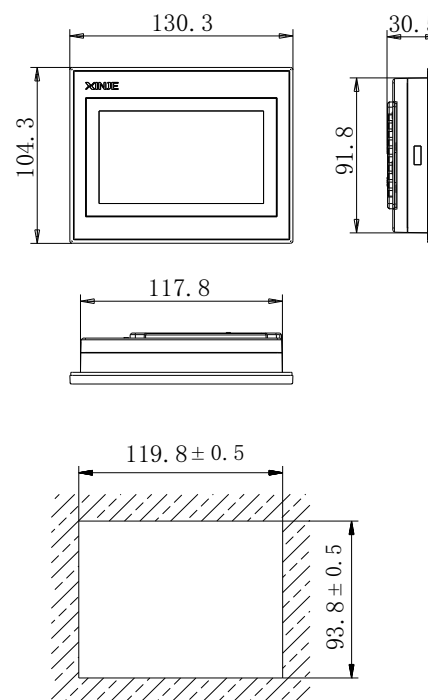

This mounting dimension is for your reference only.

<2> Fix the product

- insert the product into mounting hole;
- insert the frame into the mounting hole then tighten the screw.

Note: --the tighten strength should be moderate.

--the screw should be vertical with the mounting panel.

【Part description】

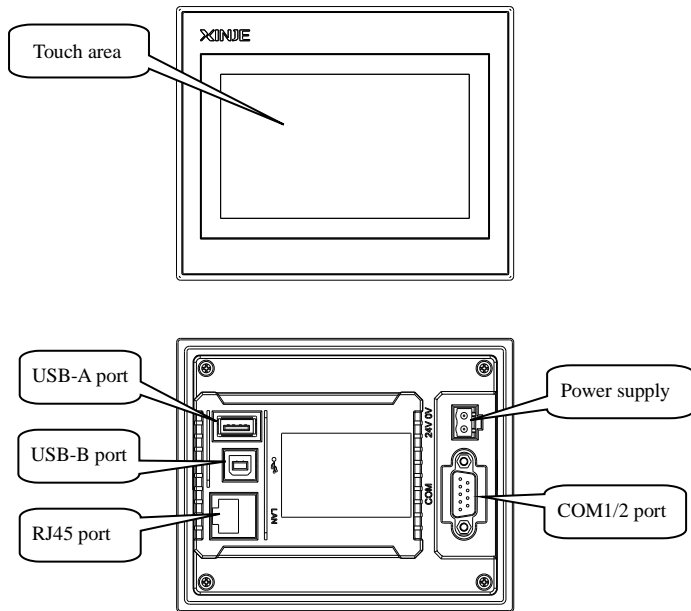

Notes: --USB-A port is used to connect flash disk, export and import “csv” data.

--USB-B port is used to download program.

--RJ45 port is used to Ethernet communication.

【COM port】

No.	Name	No.	Name
1	NC	6	NC
2	COM1 RXD	7	COM2 B
3	COM1 TXD	8	NC
4	COM2 A	9	NC
5	COM1 GND		

COM1/2 pin definition

【Download the program】

Download program via USB-B port and USB cable.

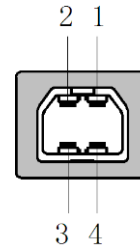

Pin	Name	Description
1	+5V	+5V voltage signal
2	DATA-	Data - signal
3	DATA+	Data + signal
4	GND	Signal ground

【Communication function】

--COM1 and COM2 have communication functions; can connect to various devices, such as PLC, inverters.

【Making a project】

Making a project includes the following steps:

<1> Build a new project

Open the software, click “

<2> Edit the project

Please refer to TS series HMI user manual.

<3> Download the project

Connect the download cable correctly, click “

<4> PLC communication

Connect the cable to the PLC, then it can exchange data with PLC.

Note: --For detailed information, please refer to the user manual.

--You can use Xinje cable or make the cable according to the cable diagram.